

URBANLED 160



Descrição geral

O módulo UrbanLED foi especialmente desenhado e concebido para a iluminação pública rodoviária, tendo por base a mais avançada tecnologia LED disponível actualmente no mercado. Com um desenho cuidado e atractivo, enquadra-se perfeitamente em qualquer ambiente urbano.

O módulo UrbanLED conjuga elevados níveis de eficiência energética com qualidade lumínica superior, resultando numa solução de iluminação sem precedentes.

Características principais:

- Corpo em alumínio
- Solução compacta
- Fácil instalação
- Elevada durabilidade (>60.000H)
- Desenho robusto (resistente ao choque e vibrações)
- Eficiência energética elevada
- Baixo consumo de potência
- Brilho elevado
- Elevado índice de restituição de cor (CRI>75%)
- Substituição directa de lâmpadas HPS 250W

Aplicações:

- Iluminação pública rodoviária
- Iluminação pública de túneis
- Iluminação pública de pontes e viadutos

Dados Técnicos

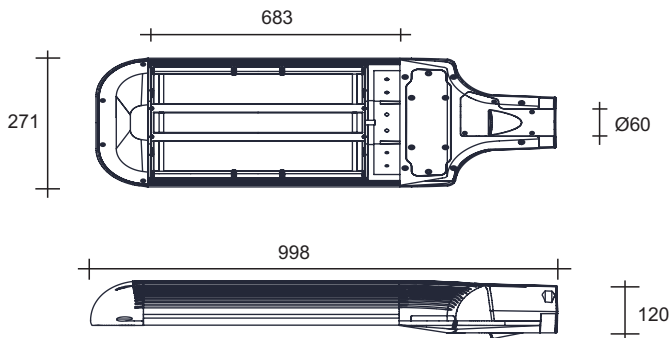

Medidas em milímetros



Núm. de LEDs	80
Núm. de Células	16
Arranjo	16x5
Temperatura de Cor (K)	Branco frio (5300K)
CRI	Ra>75
Pot. LED (W)	146
Pot. Sistema	165
Efficiência	88%
Fluxo inicial (lm)	12000
Fluxo Final (lm)	9000
Efficiência óptica	75%
Uniformidade (U0)	>0.4

Iluminação média (lux)	04m:
	06m:
	08m: 23,6
	10m: 15,1
	12m: 10,4
Área efectiva iluminada (m2)	04m:
	06m:
	08m: 08x28m
	10m: 10x35m
	12m: 12x42m

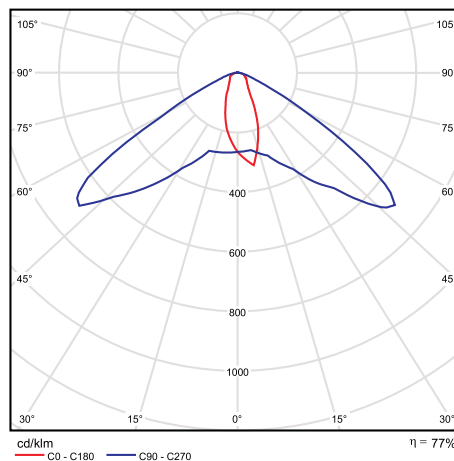

DT72/A